

Psychometric properties of the Marital Virtues Profile (MVP) in an Iranian sample

Reza Khojasteh Mehr*

Shahid Chamran University of Ahvaz, Ahvaz, Iran

Sara Shirmardi**

Counseling

Kioumars Beshlideh***

Shahid Chamran University of Ahvaz, Iran

Abstract: Virtues, defined as strengths or personality traits, enable a good or valuable life. Applying the concept of marital virtues to the context of the marital relationship is a result of recent positive psychology works. One of the tools for measuring marital virtues is the Marital Virtues Profile (MVP). Research has shown that marital virtues affect marital quality, stability, and adjustment. The MVP includes items that measure the individual and other-centeredness levels of marital virtues in a marital relationship. The present study aimed to evaluate the psychometric properties of the marital virtues profile in married people in Izeh. To achieve this goal, 228 married individuals (118 females and 110 males) responded to the profile of marital virtues. The findings confirmed the five-factor structure of the marital virtues profile (admiration, understanding, sacrifice, justice, and forgiveness) in the Iranian sample as well. Findings also showed that this measure has good reliability and validity. The internal consistency of MVP was 0.89 using Cronbach's alpha and the correlation between MVP with the Relationship Assessment Scale (RAS) was 0/49. Therefore, the implication of this measure is recommended for family and marriage researchers, family and couples therapists and educators of marriage education programs.

Keywords: Marital virtues, psychometric property, marriage

** نویسنده مسوول: دانشکده علوم تربیتی و روان‌شناسی، دانشگاه شهید چمران اهواز، اهواز، ایران. پست الکترونیکی: khojasteh_r@scu.ac.ir

** دکتری مشاوره

*** دانشگاه شهید چمران اهواز، اهواز، ایران

Received: 19 Oct 2020

Accepted: 13 Jan 2021

دریافت: ۱۳۹۹/۰۷/۲۸ پذیرش: ۱۳۹۹/۱۰/۲۴

ویژگی‌های روان‌سنجی پروفایل فضیلت‌های زناشویی (MVP) در یک نمونه ایرانی

رضا خجسته‌مهر

دانشگاه شهید چمران اهواز، اهواز، ایران

سارا شیرمردی

مشاوره

کیومرث بشلیده

دانشگاه شهید چمران اهواز، اهواز، ایران

چکیده: فضیلت‌ها که همان نقاط قوت یا ویژگی‌های مثبت شخصیتی هستند، امکان زندگی خوب یا با ارزش را برای ما فراهم می‌کنند. به‌کاربردن مفهوم فضیلت‌های زناشویی در بافت رابطه زوجی حاصل فعالیت‌های اخیر روان‌شناسی مثبت بوده است. یکی از ابزارهای سنجش فضیلت‌های زناشویی، پروفایل فضیلت‌های زناشویی است. پژوهش‌ها نشان داده‌اند که فضیلت‌های زناشویی بر کیفیت، ثبات و سازگاری زناشویی اثر می‌گذارند. پروفایل فضیلت‌های زناشویی (MVP) شامل ماده‌هایی است که سطوح فردمحور و دیگرمحور فضیلت‌های زناشویی را در رابطه زوجین می‌سنجد. هدف پژوهش حاضر ارزیابی ویژگی‌های روان‌سنجی پروفایل فضیلت‌های زناشویی افراد متأهل شهرستان ایذه بود. به‌منظور دستیابی به این هدف، ۲۲۸ شرکت‌کننده متأهل (۱۱۸ زن و ۱۱۰ مرد) به پروفایل فضیلت‌های زناشویی پاسخ دادند. یافته‌ها ساختار پنج‌عاملی پروفایل فضیلت‌های زناشویی (تحسین، درک‌کردن، فداکاری، انصاف و بخشش) را در نمونه ایرانی تأیید کردند. نتایج پژوهش همچنین نشان داد که این ابزار از پایایی و روایی مناسبی برخوردار است؛ به‌طوری‌که همسانی درونی پروفایل فضیلت‌های زناشویی با استفاده از آلفای کرونباخ برابر با ۰/۸۹ و همبستگی آن با مقیاس ارزیابی رابطه (RAS) ۰/۴۹ به‌دست آمد. بر این اساس، استفاده از این سنجه به پژوهشگران خانواده و ازدواج، خانواده و زوج‌درمانگران و مربیان برنامه‌های آموزشی ازدواج پیشنهاد می‌شود.

واژه‌های کلیدی: فضیلت زناشویی، ویژگی‌های روان‌سنجی، ازدواج

مقدمه

ازدواج^۱ پدیده‌ای اجتماعی است که در پناه آن زن و مرد از طریق تعهدی مبتنی بر اخلاق، مذهب و قانون یک کشور، تصمیم می‌گیرند به‌عنوان همسر با هم زندگی کنند (دیکسون، ۲۰۱۳). فاووز (۲۰۰۱) ازدواج را رابطه‌ای می‌داند که می‌تواند موجبات بهزیستی^۲، خوشحالی و به‌طور کلی خوشبختی زوجین را - که حاصل رفتارشان با یکدیگر است - فراهم آورد. اگرچه بسیاری از پژوهش‌ها به نقش متغیرهای گوناگونی در رضایت زناشویی^۳، صمیمیت زناشویی^۴، تعهد زناشویی^۵، کیفیت رابطه^۶ و ازدواج موفق^۷ پرداخته‌اند (اعتمادی، جابری، جزایری و احمدی، ۱۳۹۳؛ جوادی، افروز، حسینیان، آذربایجانی و غلامعلی لواسانی، ۱۳۹۴؛ خجسته‌مهر، پارسا و شیرالی‌نیا، ۱۳۹۴؛ رشید، ۱۳۹۵؛ زارع شاه‌آبادی و منتظری، ۲۰۱۹؛ فتحی‌ا قدم، احدی، جمهری و فرخی، ۱۳۹۰؛ قزل‌سفلو، جزایری، بهرامی و محمدی، ۱۳۹۵؛ واژاپیلی و ریس، ۲۰۱۷)؛ اما پژوهش‌های دیگری در حوزه ازدواج (سلیگمن و سیکسزنت‌مایهالی، ۲۰۰۰؛ شوری، ۲۰۰۳؛ فاووز، ۲۰۰۱؛ مشتاقی، ۱۳۹۷) نشان داده‌اند که ساختار و عملکرد مطلوب ازدواج و ثبات آن متکی بر فضیلت‌های زناشویی^۸ است.

طبق نظر فاووز (۲۰۰۱) فضیلت‌ها همان نقاط قوت یا ویژگی‌های شخصیتی مثبتی هستند که امکان زندگی خوب یا بالارزش را فراهم می‌کنند. به‌کاربردن مفهوم فضیلت‌های زناشویی در بافت رابطه زوجی حاصل فعالیت‌های اخیر روان‌شناسی مثبت^۹ بوده است؛ که تمرکز آن به‌جای آسیب‌شناسی^{۱۰} (روی نقاط قوت شخصیتی است (سلیگمن و

سیکسزنت‌مایهالی، ۲۰۰۰؛ به نقل از ولدورل، بردفورد و ویل، ۲۰۱۰). در واقع، آغاز پرداختن به فضیلت‌ها از زمانی است که روان‌شناسان پی بردند رفتارهای اخلاقی، یک عامل تأثیرگذار بر بهزیستی و سلامت روانی^{۱۱} افراد است (فاووز، کارول، لئونهاردت و کوکلت، ۲۰۲۱). فاووز (۲۰۰۰) چهارچوب فضیلت‌های زناشویی را بر اساس تفسیرهایی از عقاید ارسطو درباره فضیلت مطرح کرد و این چهارچوب با کارهای هاوکینز و همکاران^{۱۲} (۲۰۰۷)؛ به نقل از موسوی و دهشیری، (۱۳۹۸) در سال‌های ۲۰۰۶ و ۲۰۰۷ اجرایی شد.

فضیلت‌ها شامل سطوح فردی چون شجاعت^{۱۳}، ظرفیت دوست‌داشتن و بخشودگی^{۱۴} و سطوح مدنی^{۱۵} چون میانه‌روی^{۱۶} و مسئولیت‌پذیری^{۱۷} هستند (سلیگمن و سیکسزنت‌مایهالی، ۲۰۰۰؛ به نقل از ولدورل-بروگان و همکاران، ۲۰۱۰). هاوکینز و همکاران (۲۰۰۷)، به فضیلت‌هایی چون دوستی^{۱۸}، فداکاری^{۱۹}، بخشش^{۲۰}، انصاف^{۲۱}، و درک‌کردن^{۲۲} نیز در ساختار ازدواج اشاره کرده‌اند. از نظر فاووز (۲۰۰۵) فضیلت‌ها به دو دسته فضیلت‌های خاص^{۲۳} و عام^{۲۴} تقسیم می‌شوند. شش عنصر اساسی در فضیلت‌های عام مشترک‌اند: (۱) فضیلت‌ها به‌خاطر اهداف خوبی^{۲۵} مانند عدالت یا دانش^{۲۶} انجام می‌شوند؛ (۲) فضیلت‌ها در فعالیت‌های قابل مشاهده^{۲۷} نمود می‌یابند؛ (۳) فضیلت‌ها مولفه عاطفی^{۲۸} دارند و با احساساتی متناسب با فعالیت همراه‌اند؛ مثل احساس عشق در دوستی، یا همدلی^{۲۹} در شفقت^{۳۰}؛ (۴) فضیلت‌ها با گذشت زمان ثابت و پایدار می‌مانند؛ (۵) فضیلت‌ها شامل دانش چگونه عمل کردن به بهترین نحو هستند. یعنی فرد باید بداند چه فضیلتی دارد و آگاهانه

11. mental health
12. Hawkins, A. J., et al.
13. courage
14. generosity
15. civil virtues
16. moderation
17. responsibility
18. friendship
19. sacrifice
20. forgiveness
21. justice
22. understanding
23. specific
24. common
25. goodness
26. knowledge
27. visible
28. emotional
29. empathy
30. compassion

1. marriage
2. wellbeing
3. marital satisfaction
4. marital intimacy
5. marital commitment
6. relationship quality
7. successful marriage
8. marital virtues
9. positive psychology
10. pathology

پروفایل فضیلت‌های زناشویی اصلی که در سال ۲۰۰۶ و ۲۰۰۷ توسط هاوکینز و همکاران تهیه شد، بیشتر روی فرمت دیگرگزارشی آن متمرکز بود، اما در کارهای درمانی و برنامه‌های آموزشی، معمولاً از مقیاس خودگزارشی فضیلت‌های زناشویی استفاده می‌شود (هاوکینز و همکاران، ۲۰۰۷). بنابراین فاوست و همکاران (۲۰۱۳) مقیاس‌های خودگزارشی پروفایل فضیلت‌های زناشویی را برای استفاده بهتر درمانگران مورد بررسی بیشتر قرار دادند. در این پژوهش نیز فرمت خودگزارشی پروفایل فضیلت‌های زناشویی که توسط فاوست و همکاران (۲۰۱۳) تحلیل عاملی^{۱۷} و هنجاریابی شده است، مورد استفاده و ارزیابی قرار گرفت. این ابزار دارای ۱۵ ماده و پنج عامل است: تحسین، درک کردن، فداکاری، انصاف و بخشش.

عامل تحسین: طبق نظر فاورز (۲۰۰۰)؛ به نقل از فاوست و همکاران، (۲۰۱۳) تحسین به معنی شناسایی صفات خوب یکدیگر و تأیید آنهاست؛ در واقع زوجین به خاطر نقاط قوتی که در یکدیگر می‌شناسند، همدیگر را دوست دارند و تأیید می‌کنند. عامل تحسین سه ماده دارد؛ که ماده شماره ۱ آن عبارت است از: من همسر را صمیمانه تأیید و تشویق می‌کنم.

عامل درک کردن: طبق نظر پراگر و باهرمستر^{۱۸} (۱۹۹۸)؛ به نقل از فاوست و همکاران، (۲۰۱۳) عامل درک کردن شامل ماده‌هایی است که گوش دادن به یکدیگر و سایر مهارت‌های ارتباطی از قبیل خودافشایی^{۱۹} را دربر می‌گیرند؛ مانند ماده شماره ۲: من به خوبی متوجه خوشحالی‌ها و ناراحتی‌های همسر می‌شوم.

عامل فداکاری: به عقیده رایدلی و بین^{۲۰} (۱۹۳۸)؛ به نقل از فاورز، (۲۰۱۳) فداکاری، رویکرد همسرانی است که در روابط خود به مشارکت، بیشتر از پیروزی بر یکدیگر اهمیت می‌دهند و علاوه بر خواسته‌های خود، به نیازها و علائق همسرشان نیز

عمل مجازی براساس آنها را انتخاب کند؛ ۶) خرد عملی^۱ در فضیلت‌ها مشهود است؛ اما در مورد فضیلت‌های خاص، تیلور (۱۹۸۹) معتقد است انواع بسیاری وجود دارند که برخی از آنها تقریباً در همه فهرست‌ها به چشم می‌خورند؛ مانند شجاعت، صداقت^۲، سخاوت، عدالت، قدردانی^۳، مهربانی^۴ و شفقت.

به عقیده ولدورل-بروگان، بردفورد و ویل (۲۰۱۰) فضیلت‌ها بر کیفیت رابطه اثرگذار هستند و منجر به کاهش ارتباطات منفی می‌شوند. پژوهش‌ها نشان داده‌اند با این که فضیلت‌ها بر کیفیت ازدواج^۵ (خجسته‌مهر، آقایی و امیدیان، ۱۳۹۶؛ سلیگمن و سیکسزنت مایهالی، ۲۰۰۰؛ فاورز، ۲۰۰۱؛ هاوکینز و همکاران، ۲۰۰۷) و ارتباط و سازگاری زناشویی^۶ (ولدورل-بروگان، بردفورد و ویل، ۲۰۱۰) اثرگذار هستند، اما این متغیر در برنامه‌های آموزشی ازدواج و ارزیابی آن مورد توجه قرار نگرفته است (هاوکینز و همکاران، ۲۰۰۷).

شناخت و کاربرد فضیلت‌های زناشویی در پژوهش و درمان نیاز به ابزاری دارد که پایایی^۷، روایی^۸ و سایر ویژگی‌های روان‌سنجی^۹ آن به قدر کافی مورد تحقیق قرار گرفته باشد. یکی از این ابزارها، پروفایل فضیلت‌های زناشویی^{۱۰} (MVP) است که طی برنامه آموزش زوجینی که در حال گذار به مرحله والدینی بودند طراحی شد (هاوکینز، فاوست، کارول و گیلیند^{۱۱}، ۲۰۰۶)؛ به نقل از فاوست، فاوست، هاوکینز و یورگاسن، (۲۰۱۳). پروفایل فضیلت‌های زناشویی اصلی یک مقیاس ۷۲ ماده‌ای از نوع درجه‌بندی لیکرت است. ماده‌های این مقیاس هم در سطح فردی (خودگزارشی) و هم در سطح غیرفردی (دیگرگزارشی همسر)، مواردی از این دست را ارزیابی می‌کنند: بخشش، تحسین^{۱۲}، پذیرش، دیگرمحوری^{۱۳}، انصاف، تقدیر و تشکر، درک، احساس تعلق^{۱۴} و نزدیکی به همسر، وقف خود^{۱۵}، مسئولیت‌پذیری و وفاداری^{۱۶}. هم‌چنین، پروفایل فضیلت‌های زناشویی اصلی دارای ماده‌هایی برای ارزیابی کار تیمی و اهداف زندگی مشترک است. اگرچه

17. factor analysis

18. Prager, K. J., & Buhrmester, D.

19. self-disclosure

20. Ridley, C. A., & Bain, A. B.

1. practical wisdom

2. honesty

3. appreciation

4. kindness

5. marriage quality

6. marital adjustment

7. reliability

8. validity

9. psychometric properties

10. Marital Virtues Profile (MVP)

11. Gilliland, T. T.

12. admiration

13. other-centeredness

14. inclusion

15. self-sacrifice

16. loyalty

برای بررسی روایی سازه همگرای پروفایل فضیلت‌های زناشویی استفاده شد.

انجام پژوهش حاضر به دلایل متعددی حائز اهمیت است. پژوهش‌ها نیز به نقش فضیلت‌های زناشویی در دوام تغییرات مثبت، پایداری و افزایش کیفیت زندگی زناشویی اشاره دارند (هاوکینز و همکاران، ۲۰۰۷؛ مشتاقی، ۱۳۹۷). بنابراین به‌کارگیری ابزاری معتبر برای سنجش فضیلت‌های زناشویی ضروری به‌نظر می‌رسد. از سوی دیگر، اگرچه ابزارهای متفاوتی برای اندازه‌گیری فضیلت‌ها در ابعاد مختلف زندگی تهیه شده است، اما هریک از آنها برای استفاده در بافت رابطه زوجین، دارای محدودیت‌هایی است. به‌عنوان مثال، کیانی و همکاران (۱۳۹۹) در پژوهشی مدل اندازه‌گیری فضیلت‌های سازمانی^۵ را ارائه کردند که هدف آنها اندازه‌گیری فضیلت به‌عنوان یک مؤلفه اخلاقی در بعد سازمانی بود. اسکوارتز و بوئهنک (۲۰۰۴) نیز در پژوهش خود به ارزیابی ساختار عاملی ارزش‌های انسانی^۶ پرداختند و ده عامل زیر را استخراج کردند: جامعیت^۷، نیک‌خواهی^۸، سنت^۹، همنوایی^{۱۰}، امنیت^{۱۱}، قدرت^{۱۲}، موفقیت^{۱۳}، لذت‌گرایی^{۱۴}، برانگیختگی^{۱۵} و خودفرمانی^{۱۶}. اگرچه اگرچه این عوامل به فضائلی که در ارتباطات انسانی ظاهر می‌شود، اشاره دارد اما فضائل کلی را شامل می‌شوند که ویژه رابطه زناشویی و ساختار ازدواج نیست. موسوی و دهشیری (۱۳۹۸) نیز در پژوهش خود مقیاس فضیلت‌های زناشویی را جهت اندازه‌گیری فضیلت‌های زناشویی معرفی کردند که شامل چهار عامل تدبیر^{۱۷}، سخاوت^{۱۸}، بردباری^{۱۹}، حریم داشت^{۲۰} بود و شانزده زیرمقیاس زیر را می‌سنجید: تفکر باز و قضاوت سنجیده، دوراندیشی، مسئولیت‌پذیری، بردباری، غیرت، انصاف، وفاداری، مشورت، بخشودگی، صداقت، عشق و همدلی، فداکاری، قدردانی، عفت، قناعت، سخاوت. این ابزار ۵۷ گویه دارد و به‌نظر می‌رسد تکمیل آن زمان‌بر است و می‌تواند از دقت پاسخگویی بکاهد. بر اساس پژوهش‌های هاوکینز و همکاران

توجه می‌کنند؛ مانند ماده شماره ۸: من برای این که بیشتر با همسرم باشم از خیر برخی کارهای شخصی‌ام می‌گذرم.

عامل انصاف: طبق نظر فاورز (۲۰۰۰) عامل انصاف از تمایل فرد برای توجه به نیازهای شریک زندگی‌اش مشخص می‌شود؛ زمانی که فرد علاوه بر نیازهای خود، نیازهای دیگری را هم در نظر می‌گیرد. مانند ماده ۹: من در انجام کارها کمک‌حال همسرم هستم.

عامل بخشش: به گفته فاورز (۲۰۰۰)، این عامل به معنای توانایی بخشیدن ضعف‌های اجتناب‌ناپذیر دیگری، و گوش‌دادن به یکدیگر پس از ناراحتی‌هاست. مانند ماده ۱۰: من می‌توانم ناراحتی‌هایی را که از همسرم دارم، فراموش کنم.

فاوست و همکاران (۲۰۱۳) در پژوهش خود روایی و پایایی پروفایل فضیلت‌های زناشویی را در نمونه‌ای از زوجین ارزیابی کردند و ضرایب پایایی عوامل فضیلت‌های زناشویی را برای مردان و زنان مناسب گزارش نمودند. هم‌چنین، شیرمردی (۱۳۹۹) به‌منظور استفاده از این ابزار در پژوهش خود، پایایی زیرمقیاس‌های آن را در یک نمونه محدود مطلوب گزارش کرد. فاوست و همکاران (۲۰۱۳) با استفاده از تحلیل عامل اکتشافی^۱ از نوع چرخش متعامد^۲ (واریماکس) یک ساختار پنج‌عاملی برای پروفایل فضیلت‌های زناشویی به‌دست آوردند و روایی سازه^۳ این پروفایل را تأیید کردند. شیرمردی (۱۳۹۹) نیز در پژوهش خود روایی سازه همگرای پروفایل فضیلت‌های زناشویی را از طریق همبسته‌کردن آن با مقیاس ارزیابی رابطه^۴ (RAS؛ خجسته‌مهر، عباس‌پور و دانیالی، ۱۳۸۴)، ۰/۴۹ گزارش کرد.

هاوکینز و همکاران (۲۰۰۷) از مقیاس‌های معتبری که به اندازه‌گیری رضایت زناشویی و سازگاری زناشویی می‌پردازند جهت بررسی روایی پروفایل فضیلت‌های زناشویی اولیه استفاده کردند. بر این اساس در پژوهش حاضر نیز از مقیاس ارزیابی رابطه (RAS) که به اندازه‌گیری رضایت زناشویی می‌پردازد،

5. organizational virtuousness

6. human values

7. universalism

8. benevolence

9. tradition

10. conformity

11. security

12. power

13. achievement

14. hedonism

15. stimulation

16. self-direction

17. tactics

18. generosity

19. tolerance

20. guarding privacy

1. exploratory factor analysis

2. orthogonal rotation

3. construct validity

4. Relationship Assessment Scale (RAS)

ادراک انصاف^{۱۴} (MEP)؛ به نقل از خجسته‌مهر، فرامرزی و رجبی، (۱۳۹۱) نیز انصاف را در بافت رابطه زناشویی می‌سنجند.

همانگونه که اشاره شد هرکدام از این ابزارها به اندازه‌گیری فضیلت‌های زناشویی به صورت جداگانه می‌پردازند. بنابراین معرفی ابزاری که بتواند عوامل اصلی فضیلت‌های زناشویی را با تعداد ماده‌های کمتری و در کنار هم ارزیابی کند، از ضرورت‌های انجام این پژوهش است. در همین راستا هاوکینز و همکاران (۲۰۰۷) نیز ضرورت ساخت و ارزیابی ابزاری برای اندازه‌گیری فضیلت‌های زناشویی در برنامه آموزشی ازدواج را پیشنهاد داده‌اند. به‌علاوه، استفاده از ابزاری برای سنجش فضیلت‌های زناشویی که ویژگی‌های روان‌سنجی آن در جامعه ایرانی تأیید شده باشد، ضروری به نظر می‌رسد. بنابراین هدف پژوهش حاضر پاسخ به پرسش‌های زیر است: (۱) آیا مدل پنج عاملی پروفایل فضیلت‌های زناشویی از برزش کافی برخوردار است؟ (۲) آیا پروفایل فضیلت‌های زناشویی از روایی همگرایی مناسبی برخوردار است؟ (۳) آیا پروفایل فضیلت‌های زناشویی از پایایی کافی برخوردار است؟

روش

جامعه آماری، نمونه و روش اجرای پژوهش

پژوهش حاضر، یک پژوهش توصیفی از نوع همبستگی (مدل‌یابی معادلات ساختاری) بود. جامعه آماری این پژوهش زنان و مردان متأهل ساکن شهرستان ایذه در سال‌های ۱۳۹۸-۱۳۹۹ بودند. در روش‌شناسی مدل‌یابی معادلات ساختاری تعیین حجم نمونه می‌تواند بین ۵ تا ۱۵ مشاهده به ازای هر متغیر اندازه‌گیری شده تعیین شود (هومن، ۱۳۸۴). در این پژوهش با توجه به تعداد پانزده ماده پروفایل فضیلت‌های زناشویی و نیز حجم موردنیاز در مدل‌یابی معادلات ساختاری، یک نمونه ۲۲۸ نفری (۱۱۸ زن و ۱۱۰ مرد) انتخاب شدند. از

(۲۰۰۷) و فاوست و همکاران (۲۰۱۳) می‌توان برای اندازه‌گیری فضائل زناشویی ابزار کوتاه‌تری تهیه کرد و از پیچیدگی عوامل نیز کاست.

هم‌چنین، می‌توان به ابزارهای گوناگون داخلی و خارجی بسیاری که هر یک به اندازه‌گیری یک فضیلت در بافت رابطه زناشویی می‌پردازند، اشاره کرد. پرسشنامه ارتباط برت-لنارد^۱ (BLRI)؛ به نقل از فاوست و همکاران، (۲۰۱۳)، مقیاس درک همدلانه در فرایندهای بین‌فردی کارخوف^۲ (CEUIPS)؛ به نقل از فاوست و همکاران، (۲۰۱۳)، مقیاس رتبه‌بندی ساختار همدلی لامونیکا^۳ (ECSR)، فاوست و همکاران، (۲۰۱۳)، مقیاس مدارا در روابط همسران^۴ (خجسته‌مهر، داتلی بیگی و عباس‌پور، ۱۳۹۷)، مقیاس دیدگاه‌فهمی خود^۵ (SDPT) و مقیاس دیدگاه‌فهمی همسر^۶ (ODPT)؛ خجسته‌مهر، روشن‌روان و عباس‌پور، ۱۳۹۵) به ارزیابی درک و همدلی در رابطه زناشویی می‌پردازند.

مقیاس اشتیاق به فداکاری ون لانگ^۷ (VLWSS، ۱۹۹۷)؛ به نقل از فاوست و همکاران، (۲۰۱۳) و مقیاس رفتارهای فداکارانه^۸ (SBS، خجسته‌مهر، کاوند و سودانی، ۲۰۱۷) فداکاری را در رابطه زناشویی ارزیابی می‌کنند.

پرسشنامه ارزشیابی زوجی عوامل ارتباطی ورتینگتون^۹ (WCARE؛ ۱۹۹۷)؛ به نقل از فاوست و همکاران، (۲۰۱۳)، پرسشنامه نگرش به بخشش کنز^{۱۰} (KFAQ، ۲۰۰۰)؛ به نقل از فاوست و همکاران، (۲۰۱۳)، زیرمقیاس بخشش در مقیاس مدارا در روابط همسران (TSRS)؛ خجسته‌مهر و همکاران، (۱۳۹۷) و مقیاس گذشت در ازدواج^{۱۱} (FMS، خجسته‌مهر، کرابی و رجبی، ۱۳۸۸) از جمله ابزارهایی هستند که به اندازه‌گیری فضیلت بخشش در رابطه زناشویی می‌پردازند.

مقیاس انصاف و صمیمت جوری^{۱۲} (JIJS؛ ۲۰۰۴)؛ به نقل از فاوست و همکاران، (۲۰۱۳)، مقیاس اخلاق رابطه^{۱۳} (RES؛ خجسته‌مهر، اسمعیلی بابادی و عباس‌پور، ۱۳۹۶) و مقیاس

14. Perceived Equity Measure (MEP)

1. Barrett-Lennard Relationship Inventory (BLRI)
2. Carkhuff's Empathic Understanding in Interpersonal Processes Scale (CEUIPS)
3. LaMonica's Empathy Construct Rating Scale (ECSR)
4. Tolerance in Spouses Relationships Scale (TSRS)
5. Self-Dyadic Perspective-Taking (SDPT) scale
6. Other-Dyadic Perspective-Taking (ODPT) scale
7. Van Lange's Willingness to Sacrifice Scale (VLWSS)
8. Sacrificing Behaviors Scale (SBS)
9. Worthington Couple Assessment of Relationship Elements (WCARE)
10. Kanz's Forgiveness Attitudes Questionnaire (KFAQ)
11. Forgivingness in marriage Scale (FMS)
12. Jory Intimate Justice Scale (JIJS)
13. Relational Ethics Scale (RES)

مردان، ۰/۷۶؛ زیرمقیاس درک‌کردن برای زنان ۰/۶۸، برای مردان ۰/۷۰؛ زیرمقیاس فداکاری برای زنان ۰/۷۸، برای مردان ۰/۷۱؛ زیرمقیاس انصاف برای زنان ۰/۵۹، مردان ۰/۵۶؛ زیرمقیاس بخشش برای زنان ۰/۸۴، برای مردان ۰/۷۶؛ و پایایی فضیلت‌های زناشویی کلی زنان ۰/۷۵ و برای مردان ۰/۷۴ گزارش شد. فاوست و همکاران (۲۰۱۳) با استفاده از تحلیل عامل اکتشافی نشان دادند که این پروفایل از پنج عامل تشکیل شده است و روایی سازه آن را تأیید کردند. همچنین، شیرمردی (۱۳۹۹) در پژوهش خود با یک نمونه محدود، ضرایب همسانی درونی عامل‌های تحسین، درک‌کردن، فداکاری، انصاف، بخشش و به‌طور کلی فضیلت‌های زناشویی را به‌ترتیب ۰/۸۳، ۰/۸۵، ۰/۸۴، ۰/۷۶، ۰/۶۵ و ۰/۸۳ گزارش نمود. او روایی همگرایی پروفایل فضیلت‌های زناشویی را از طریق همبسته‌کردن آن با مقیاس ارزیابی رابطه ۰/۴۹ به‌دست آورد ($p < ۰/۰۱$).

مقیاس ارزیابی رابطه (RAS). مقیاس ارزیابی رابطه

که توسط هندریک، دایک و هندریک^۳ (۱۹۹۸)؛ به نقل از خجسته‌مهر و همکاران، (۱۳۸۴) ساخته شد، دارای هفت ماده است که روی طیف پنج درجه‌ای لیکرت نمره‌گذاری می‌شود و میزان رضایت کلی فرد از رابطه زناشویی را ارزیابی می‌کند. نمره بالای فرد در این پرسشنامه نشانگر رضایت زناشویی بالا است. هندریک و همکاران (۱۹۹۸)؛ به نقل از خجسته‌مهر و همکاران، (۱۳۸۴) پایایی این ابزار را به روش آلفای کرونباخ ۰/۸۹ گزارش کردند. خجسته‌مهر و همکاران (۱۳۸۴) نیز پایایی این مقیاس را به روش آلفای کرونباخ و روش تصنیف^۴ به‌ترتیب ۰/۹۵ و ۰/۹۴ به‌دست آوردند. همچنین، خجسته‌مهر، کوچکی و رجبی (۱۳۹۱) ضریب روایی همگرایی این مقیاس را با پرسشنامه کیفیت زناشویی نورتون^۵ (NMQI؛ ۱۹۸۳) ۰/۸۸ گزارش کردند. در پژوهش حاضر، از این مقیاس جهت همبسته‌کردن آن با پروفایل فضیلت‌های زناشویی، تعیین روایی همگرایی^۶ آن و تعیین میزان رضایت زناشویی زوجین استفاده شد.

یافته‌ها

این نمونه داوطلب و دردسترس که به‌صورت آنلاین در شبکه‌های اجتماعی و با مراجعه به پارک‌ها، مراکز خرید، دانشگاه و محله‌های مختلف جمع‌آوری شدند، خواسته شد به پرسشنامه اطلاعات جمعیت‌شناختی، پروفایل فضیلت‌های زناشویی (MVP) و مقیاس ارزیابی رابطه (RAS) پاسخ دهند. ملاک‌های ورود به این پژوهش، مشابه با ملاک‌های ورود به پژوهش فاوست و همکاران (۲۰۱۳)، عبارت بودند از: (۱) تأهل؛ (۲) توانایی خواندن، نوشتن و درک مناسب از سوالات؛ (۳) داشتن حداقل یک فرزند؛ (۴) گذشتن حداقل سه سال از آغاز زندگی مشترک. تعداد سیصد پاسخنامه توسط افراد واجد شرایط تکمیل شد، اما به دلیل نقص در پاسخگویی ۷۲ مورد حذف شدند. بنابراین، نرخ پاسخدهی شرکت‌کنندگان در پژوهش ۷۶٪ بود. دامنه سنی شرکت‌کنندگان از ۲۰ تا ۶۰ سال با میانگین و انحراف استاندارد ۳۳/۴۲ و ۵۲/۱۲۵ و طول مدت ازدواج آنها از ۲ الی ۳۰ سال با میانگین ۸/۶۶ سال و انحراف استاندارد ۷/۲۵ بود.

ابزار سنجش

پروفایل فضیلت‌های زناشویی (MVP). پروفایل

فضیلت‌های زناشویی (فاوست و همکاران، ۲۰۱۳) یک ابزار ۱۵ ماده‌ای است که شامل پنج عامل تحسین، درک‌کردن، فداکاری، انصاف و بخشش است. ابزار اولیه فضیلت‌های زناشویی سطح فردی فضیلت‌های زناشویی شامل بخشش، تحسین، پذیرش^۱ و سطح دیگر محور فضیلت‌های زناشویی شامل انصاف، قدردانی، درک‌کردن، فداکاری، مسئولیت‌پذیری و وفاداری را ارزیابی می‌کند (هاوکینز و همکاران، ۲۰۰۷). پروفایل فضیلت‌های زناشویی جنبه خودگزارشی دارد و فضیلت‌های زناشویی را روی یک مقیاس پنج درجه‌ای لیکرت از نمره ۱ تا ۵ می‌سنجد (فاوست و همکاران، ۲۰۱۳). حداکثر نمره در این پروفایل ۷۵ و حداقل نمره ۱۵ است. هرچه نمره فرد در این پروفایل بیشتر باشد از فضیلت‌های زناشویی بیشتری برخوردار است. فاوست و همکاران (۲۰۱۳) همسانی درونی عوامل پروفایل فضیلت‌های زناشویی را محاسبه کردند؛ آلفای کرونباخ^۲ زیرمقیاس تحسین برای زنان ۰/۷۹، برای

3. Hendrick, S. S., Dicke, A., & Hendrick, C.
4. bisection Method
5. Norton's Marital Quality Inventory (NMQI)
6. convergent validity

1. acceptance
2. Cronbach's alpha

فداکاری، انصاف و بخشش به ترتیب ۰/۸۵، ۰/۷۵، ۰/۷۴، ۰/۷۳، ۰/۶۹ است که در سطح $p < 0/01$ معنادار بود.

برای تحلیل عامل تأییدی^۳ روش‌های گوناگونی وجود دارد (زارع چاهوکی، ۱۳۸۹). یکی از این روش‌ها که در پژوهش حاضر برای تحلیل عوامل استفاده شد، روش حداکثر درست-نمایی^۴ (ML) است. طبق نظر کلاین (۲۰۱۱) مبنی بر حذف ماده‌های با بار عاملی کمتر از ۰/۳، ماده ۶ از عامل بخشش به دلیل بار عاملی اندک کنار گذاشته شد و تحلیل عامل تأییدی بر روی ۱۴ گویه انجام شد. شکل ۱ مدل تحلیل عامل تأییدی برای ساختار پنج عاملی پروفایل فضیلت‌های زناشویی را نشان می‌دهد

میانگین و انحراف استاندارد نمره پاسخ‌دهندگان به پروفایل فضیلت‌های زناشویی و عامل‌های آن شامل تحسین، درک کردن، فداکاری، انصاف و بخشش به ترتیب ۱۹/۵۱ و ۱۱/۵۸، ۹/۷۱ و ۱۱/۶۷، ۲/۵۶ و ۱۱/۶۷ و ۲/۴۰، ۶/۶۰ و ۲/۱۳، ۷/۰۴ و ۱/۹۲، ۱۴/۲۸ و ۳/۵۴ به دست آمد.

در این پژوهش برای بررسی نرمال بودن داده‌ها از شاخص‌های کجی^۱ و کشیدگی^۲ استفاده شد. مقدار کجی متغیرها ۰/۲۴- و مقدار کشیدگی آنها ۰/۳۹- گزارش شد. این مقادیر بین ۱- و ۱+ قرار دارند، به این معنا که توزیع داده‌های پژوهش نرمال است. همچنین به منظور بررسی ساختار درونی پروفایل فضیلت‌های زناشویی، همبستگی هر عامل با نمره کل فضیلت‌های زناشویی محاسبه شد. نتایج نشان داد همبستگی بین نمره کل فضیلت‌های زناشویی با عوامل تحسین، درک کردن،

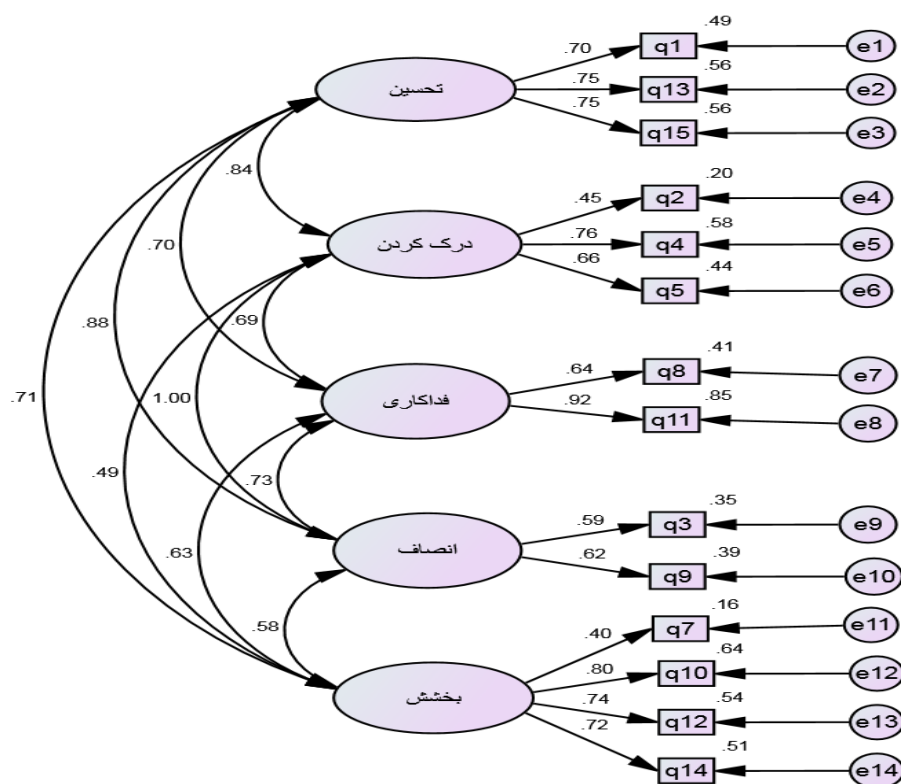

شکل ۱. مدل تحلیل عامل تأییدی برای پروفایل فضیلت‌های زناشویی با خروجی استاندارد در نمونه ایرانی

3. confirmatory factor analysis
4. Maximum Likelihood (ML)

1. skewness
2. kurtosis

نشانگر برازندگی مناسب ساختار پنج عامل با داده‌ها است. هم-
چنین، نتایج دیگر شاخص‌های برازندگی مدل شامل برازش
مقایسه‌ای (CFI) $= 0.95$ ^۲، نیکویی برازش انطباقی (AGFI)^۳
 $= 0.89$ و نیکویی برازش (GFI)^۴ $= 0.93$ نیز برازندگی مناسب
مدل را نشان می‌دهند. بر اساس این نتایج ساختار پنج عاملی
پروفایل فضیلت‌های زناشویی در نمونه ایرانی مورد تأیید است.

همان‌طور که جدول ۱ نشان می‌دهد مقدار χ^2 دو
در ساختار پنج عاملی پروفایل فضیلت‌های زناشویی، $130/43$
و مقدار شاخص هنجار شده χ^2/df دو $1/95$ به دست
آمد که برازندگی الگوی پنج عاملی پروفایل فضیلت‌های
زناشویی را نشان می‌دهد. در این پژوهش، مقدار ریشه میانگین
مربعات خطای برآورد^۱ (RMSEA)، $0/06$ به دست آمد که

جدول ۱

شاخص‌های برازندگی مدل برای ساختار پنج عاملی پروفایل فضیلت‌های زناشویی

شاخص	χ^2	p, df	χ^2/df	GFI	AGFI	CFI	TLI	NFI	RMSEA
مقدار	۱۳۰/۴۳	۰/۰۰۰، ۶۷	۱/۹۵	۰/۹۳	۰/۸۹	۰/۹۵	۰/۹۳	۰/۹۰	۰/۰۶

در جدول ۲ نیز پارامترهای مدل اندازه‌گیری پروفایل
فضیلت‌های زناشویی در تحلیل عامل تأییدی ارائه شده است.
مقادیر پارامتر استاندارد B ذکر شده در جدول ۲، توان
متغیرهای مشاهده‌شده^۵ روی متغیرهای مکنون^۶ تحسین،
درک کردن، فداکاری، انصاف و بخشش را نشان می‌دهد که
مقدار بالایی محسوب می‌شوند. علاوه بر آن، مقادیر نسبت
بحرانی بزرگتر از ۲، حاکی از معناداری تمام عامل‌ها است
(هومن، ۱۳۸۴؛ به نقل از بشلیده، یوسفی، حقیقی و بهروزی،
۱۳۹۱). تمام بارهای عاملی در سطح $p < 0/001$ معنادار
هستند و ارزش عددی آنها بالاتر از $0/3$ است که بیانگر برازش
مناسب الگوی پنج عاملی پروفایل فضیلت‌های زناشویی است.

کمتترین ضریب ($0/40$) متعلق به ماده ۷ و بیشترین ضریب
($0/92$) متعلق به ماده ۱۱ است. در مجموع این یافته‌ها نشان
می‌دهند که هر کدام از ۱۴ ماده پروفایل فضیلت‌های زناشویی
به صورت قابل قبولی عامل‌های تحسین، درک کردن، فداکاری،
انصاف و بخشش را اندازه‌گیری می‌کند. هم‌چنین، همبستگی
بین عامل‌های تحسین و بخشش $0/71$ ، تحسین و انصاف
 $0/88$ ، تحسین و فداکاری $0/70$ ، تحسین و درک کردن $0/83$ ،
درک کردن و فداکاری $0/68$ ، درک کردن و انصاف $0/73$ ،
درک کردن و بخشش $0/48$ ، فداکاری و انصاف $0/72$ ، فداکاری
و بخشش $0/63$ ، بخشش و انصاف $0/58$ است که در سطح
 $p < 0/001$ معنادار است.

4. Goodness of Fit Index (GFI)
5. observed variables
6. latent variables

1. Root Mean Squared Error of Approximation (RMSEA)
2. Comparative Fit Index (CFI)
3. Adjusted Goodness of Fit Index (AGFI)

جدول ۲

پارامترهای مدل اندازه‌گیری پروفایل فضیلت‌های زناشویی در تحلیل عامل تأییدی

متغیر مکنون	برآورد پارامتر (b)	پارامتر استاندارد (B)	خطای استاندارد	نسبت بحرانی
تحسین-گویه ۱	۱/۱۷۹	۰/۶۹۷	۰/۱۲۰	۹/۸۶۴
تحسین-گویه ۱۳	۰/۸۴۸	۰/۷۴۷	۰/۰۹۰	۹/۹۱۷
تحسین-گویه ۱۵	۰/۸۹۰	۰/۷۵۱	۰/۰۹۰	۹/۹۱۷
درک‌کردن-گویه ۲	۰/۵۴۲	۰/۴۴۹	۰/۰۸۷	۶/۲۰۱
درک‌کردن-گویه ۴	۱/۸۴۶	۰/۷۶۰	۰/۲۹۸	۶/۲۰۱
درک‌کردن-گویه ۵	۰/۹۷۴	۰/۶۶۴	۰/۱۰۶	۹/۱۷۶
فداکاری-گویه ۸	۰/۷۸۲	۰/۶۴۲	۰/۰۹۱	۸/۶۱۹
فداکاری-گویه ۱۱	۱/۲۹۷	۰/۹۲۴	۰/۱۴۸	۸/۶۱۹
انصاف-گویه ۳	۰/۸۲۸	۰/۵۸۸	۰/۱۱۲	۷/۳۹۳
انصاف-گویه ۹		۰/۶۲۳	۰/۱۶۳	۷/۳۹۳
بخشش-گویه ۷	۰/۴۶۳	۰/۳۹۷	۰/۰۸۳	۵/۵۶۴
بخشش-گویه ۱۰	۲/۱۶۰	۰/۸۰۱	۰/۳۸۸	۵/۵۶۴
بخشش-گویه ۱۲	۱/۹۴۸	۰/۷۳۵	۰/۳۵۷	۵/۴۵۹
بخشش-گویه ۱۴	۱/۸۲۴	۰/۷۱۸	۰/۳۳۶	۵/۴۲۳

در مطالعه حاضر برای بررسی پایایی پروفایل فضیلت‌های زناشویی از روش آلفای کرونباخ استفاده شد. همان‌گونه که جدول ۳ نشان می‌دهد، پایایی عامل‌های فضیلت زناشویی شامل تحسین، درک‌کردن، فداکاری، انصاف و بخشش (با حذف ماده ۶) به ترتیب ۰/۸۳، ۰/۸۵، ۰/۸۴، ۰/۷۶ و ۰/۷۶ به دست آمده است که نشان‌دهنده پایایی مقبول ابزار است.

جدول ۳

ضرایب آلفای کرونباخ پروفایل فضیلت‌های زناشویی و عامل‌های آن

عامل‌های فضیلت زناشویی	تعداد ماده	ضریب آلفای کرونباخ
تحسین	۳	۰/۸۳
درک‌کردن	۳	۰/۸۵
فداکاری	۲	۰/۸۴
انصاف	۲	۰/۷۶
بخشش	۴	۰/۷۶
نمره کل فضیلت‌های زناشویی	۱۴	۰/۸۹

در مطالعه حاضر برای بررسی روایی همگرایی ابزار، پروفایل فضیلت‌های زناشویی با مقیاس ارزیابی رابطه همبسته شد. نتایج بررسی روایی همگرایی پروفایل فضیلت‌های زناشویی در جدول ۴ آمده است. همان‌طور که جدول ۴ نشان می‌دهد ضرایب همبستگی دو ابزار در سطح $p < ۰/۰۱$ معنادار است.

جدول ۴

ضرایب همبستگی پیرسون پروفایل فضیلت‌های زناشویی و مقیاس ارزیابی رابطه

عامل فضیلت‌های زناشویی	مقیاس ارزیابی رابطه	P (سطح معناداری)
تحسین	۰/۵۳	۰/۰۰۱
درک‌کردن	۰/۳۹	۰/۰۰۵
فداکاری	۰/۳۹	۰/۰۰۵
انصاف	۰/۲۳	۰/۰۹۹
بخشش	۰/۴۰	۰/۰۰۴
نمره کل فضیلت‌های زناشویی	۰/۴۹	۰/۰۱

بحث

بخشش همگرا هستند و این ماده منفی ممکن است با سازه‌های دیگری از جمله انتقام‌گیری یا خصومت‌طلبی در ارتباط باشد.

در پژوهش حاضر برای بررسی روایی همگرایی پروفایل فضیلت‌های زناشویی، از اجرای هم‌زمان مقیاس ارزیابی رابطه (خجسته‌مهر و همکاران، ۱۳۸۴) استفاده شد. ضریب همبستگی به‌دست آمده (۰/۴۹) معنادار و نسبتاً بالا بود (پاشاشریفی، ۱۳۸۰؛ به نقل از خجسته‌مهر و همکاران، ۱۳۹۵) که نشانگر روایی مناسب پروفایل فضیلت‌های زناشویی است. این نتیجه همسو با یافته‌های فاوست و همکاران (۲۰۱۳) است که با استفاده از تحلیل عامل اکتشافی نشان دادند که این پروفایل از پنج عامل تشکیل شده است و روایی سازه آن را تأیید کردند. در پژوهش شیرمردی (۱۳۹۹) نیز محاسبه روایی سازه از طریق همبسته‌کردن پروفایل فضیلت‌های زناشویی با مقیاس ارزیابی رابطه ۰/۴۹ به‌دست آمد که نشان می‌دهد این آزمون از روایی همگرایی مناسبی برخوردار است.

در پژوهش حاضر پایایی نمره کل فضیلت‌های زناشویی با روش آلفای کرونباخ ۰/۸۹ به‌دست آمد که ضریب پایایی مناسبی است؛ زیرا ضرایب پایایی ۰/۷۰ و یا بیشتر معمولاً برای مقاصد پژوهش کفایت می‌کند (پاشاشریفی، ۱۳۸۰؛ به نقل از خجسته‌مهر و همکاران، ۱۳۹۵). هم‌چنین، ضرایب پایایی عامل‌های تحسین ۰/۸۳، درک‌کردن ۰/۸۵، فداکاری ۰/۸۴، انصاف ۰/۷۶ و بخشش ۰/۷۶ به‌دست آمد. در پژوهشی که توسط فاوست و همکاران (۲۰۱۳) انجام گرفت، ضرایب همسانی درونی زیرمقیاس تحسین، برای زنان و مردان به‌ترتیب در دامنه ۰/۷۹ تا ۰/۷۶، زیرمقیاس درک‌کردن برای

پژوهش حاضر با هدف ارزیابی ویژگی‌های روان‌سنجی پروفایل فضیلت‌های زناشویی انجام شد. نتایج تحلیل عامل تأییدی، برازش قابل‌قبولی از داده‌ها را برای پنج عامل تحسین، درک‌کردن، انصاف، فداکاری و بخشش نشان داد. این یافته که با نتایج پژوهش فاوست و همکاران (۲۰۱۳) همسو است نشان داد که پروفایل فضیلت‌های زناشویی شامل پنج زیرمقیاس است. از ۱۴ ماده این پروفایل ۳ ماده مربوط به عامل تحسین، ۳ ماده مربوط به عامل درک‌کردن، ۲ ماده مربوط به فداکاری، ۲ ماده مربوط به انصاف و ۴ ماده مربوط به بخشش است. در نسخه انگلیسی پروفایل فضیلت‌های زناشویی به‌ترتیب برای عامل‌های تحسین ۳ ماده، درک‌کردن ۳ ماده، فداکاری ۲ ماده، انصاف ۲ ماده و بخشش ۵ ماده وجود دارد (فاوست و همکاران، ۲۰۱۳). بر این اساس نسخه فارسی فضیلت‌ها (به‌جز ماده ۶) مشابه نسخه انگلیسی آن است و پاسخ‌دهندگان نسخه فارسی و انگلیسی درک مشابهی از سؤالات آن داشته‌اند. هم‌چنین، تأیید ساختار عاملی فضیلت‌های زناشویی در جامعه ایران که دارای تفاوت‌های فرهنگی زیادی با جامعه غرب است، نشانگر توانایی بالای این پروفایل در ارزیابی فضیلت‌های زناشویی است. علاوه بر این، تمامی مقادیر استاندارد شده بار عاملی مدل تحلیل عاملی به‌جز ماده ۶، از معناداری آماری بالاتر از ۰/۳ برخوردار بودند که بیانگر پیشگویی معنادار عامل‌ها به‌وسیله سؤالات بود. به‌نظر می‌رسد که بار عاملی کم و غیرمعنادار ماده ۶ در عامل بخشش می‌تواند به دلیل نوع پرسش منفی این ماده باشد (بشلیده و همکاران، ۱۳۹۱). درواقع سؤالات مثبت

و سپس مداخلاتی به‌منظور افزایش آنها طراحی نمایند که این موضوع می‌تواند به تثبیت تغییرات و بهبود مهارت‌های ارتباطی زوجین کمک نماید.

از جمله محدودیت‌های این پژوهش، محدود بودن نمونه به زنان و مردان متاهل شهرستان ایذه بود. همچنین، بررسی پایایی پروفایل فضیلت‌های زناشویی در این مطالعه محدود به روش همسانی درونی و نیز بررسی روایی همگرای آن محدود به اجرای همزمان مقیاس ارزیابی رابطه بود. پیشنهاد می‌شود در پژوهش‌های آتی، بجای زنان و مردان متاهل از زوجین (زن و شوهر) استفاده شود. همچنین، مطالعه پایایی پروفایل فضیلت‌های زناشویی به روش آزمون مجدد و بررسی روایی همگرای آن از طریق سایر همبسته‌های فضیلت زناشویی از پیشنهاد‌های پژوهش حاضر است. همچنین، پیشنهاد می‌شود که برای این پروفایل در پژوهشی جداگانه هنجار ایرانی تهیه شود تا بتوان نمرات فردی افراد را با استفاده از آن تفسیر کرد.

سیاسگزاری

پژوهشگران بر خود لازم می‌دانند که از تمامی شرکت‌کنندگان جهت مشارکت در پژوهش تشکر و قدردانی نمایند.

تعارض منافع

در این مقاله هیچ تعارض منافی وجود ندارد.

زنان و مردان به‌ترتیب در دامنه ۰/۶۸ تا ۰/۷۰، زیرمقیاس فداکاری برای زنان و مردان در دامنه ۰/۷۸ تا ۰/۷۱، زیرمقیاس بخشش برای زنان و مردان به‌ترتیب در دامنه ۰/۸۴ تا ۰/۷۶، زیرمقیاس انصاف برای زنان و مردان به‌ترتیب در دامنه ۰/۵۹ تا ۰/۵۶ و فضیلت‌های زناشویی کلی برای زنان و مردان به‌ترتیب در دامنه ۰/۷۵ تا ۰/۷۴ گزارش شد. بنابراین، همسانی درونی عوامل فضیلت‌های زناشویی با استفاده از آلفای کرونباخ مورد تأیید قرار گرفت. به‌نظر می‌رسد درک شرکت‌کنندگان ایرانی از نسخه فارسی پروفایل فضیلت‌های زناشویی مشابه با درک پاسخ‌دهندگان از نسخه انگلیسی بوده است که این موضوع موجب افزایش ثبات درونی عوامل فضیلت‌های زناشویی شامل تحسین، درک‌کردن، فداکاری، انصاف و بخشش شده است. همچنین، این بررسی نشان داد که سوالات نسخه فارسی این عوامل، مفهوم یکسانی را می‌سنجند و پاسخ‌دهندگان هر فرهنگ درک مشابهی از سوالات داشته‌اند؛ به عبارت دیگر، بررسی پایایی نشان داد که عوامل پروفایل فضیلت‌های زناشویی از دقت و توانایی بسیار بالایی در سنجش سازه‌های تحسین، درک‌کردن، فداکاری، انصاف و بخشش برخوردار هستند و می‌توانند برای پژوهشگران و زوج‌درمانگران مفید باشند. به عبارت دیگر، پژوهشگران، درمانگران و مربیان حوزه خانواده و ازدواج می‌توانند در برنامه‌های آموزشی و مداخله‌ای خود به‌منظور ارزیابی سطح فضیلت‌ها (مانند تعهد، بخشش، فداکاری و ...) در رابطه زناشویی از آن استفاده نمایند.

منابع

- اعتمادی، ع.، جابری، س.، جزایری، ر.، و احمدی، س. ا. (۱۳۹۳). بررسی رابطه مهارت‌های ارتباطی، الگوهای ارتباطی و سبک‌های حل تعارض با صمیمیت زناشویی در زنان شهر اصفهان. *مجله زن و جامعه*، ۵، ۶۳-۷۴.
- بشلیده، ک.، یوسفی، ن.، حقیقی، ج.، و بهروزی، ن. (۱۳۹۱). بررسی ساختار عاملی مقیاس عزت نفس روزنبرگ با سه شکل واژه‌پردازی مثبت، منفی و نیمی از ماده‌های مثبت و نیمی منفی در دانشجویان دانشگاه شهید چمران اهواز. *مطالعات روانشناسی تربیتی*، ۹، ۶۶-۴۲.
- جوادی، ب.، افروز، غ.، حسینیان، س.، آذریباجانی، م.، و غلامعلی لواسانی، م. (۱۳۹۴). اثربخشی آموزش مهارت‌های ارتباطی و تعاملات عاطفی با رویکرد ارزش‌های دینی بر رضایت زناشویی. *مجله روانشناسی خانواده*، ۲، ۱۴-۳.
- خجسته‌مهر، ر.، اسمعیلی بابادی، ن.، و عباس‌پور، ذ. (۱۳۹۶). ارزیابی ویژگی‌های روان‌سنجی مقیاس اخلاق رابطه‌ای. *مجله روانشناسی خانواده*، ۴، ۷۴-۶۱.
- خجسته‌مهر، ر.، آقایی، ز.، و امیدیان، م. (۱۳۹۶). فراتحلیل رابطه فداکاری و کیفیت زناشویی. *فصلنامه روان‌شناسی معاصر*، ۱۲، ۱۵۳-۱۴۳.
- خجسته‌مهر، ر.، پارسی، ا.، و شیرالی‌نیا، خ. (۱۳۹۴). نقش تعدیل‌کننده هیجان در رابطه بین هیجان منفی و تبادلات زناشویی مخرب در زنان. *مجله روانشناسی خانواده*، ۱، ۵۸-۴۹.

- زارع چاهوکی، م. ع. (۱۳۸۹). *روش‌های تحلیل چندمتغیره در نرم‌افزار SPSS*. تهران: انتشارات دانشگاه تهران.
- شیرمردی، س. (۱۳۹۹). *اثربخشی یک برنامه برگرفته از فراتحلیل در بهبود فضیلت‌های زناشویی*. پایان‌نامه دکتری. دانشگاه شهید چمران اهواز.
- فتحی اقدم، ق.، احدی، ح.، جمهری، ف.، و فرخی، ن. ع. (۱۳۹۰). *مقایسه اثربخشی آموزش مهارت‌های ارتباطی در تعارضات زناشویی و کیفیت زندگی دانشجویان زن*. *مجله علوم رفتاری*، ۳، ۱۱۹-۱۰۱.
- قرلسفلو، م.، جزایری، ر.، بهرامی، ف.، و محمودی، ر. (۱۳۹۵). *شناسایی عوامل مؤثر بر تعهد زناشویی از نظر زوج‌های ایرانی (یک مطالعه کیفی)*. *پژوهش‌های مشاوره*، ۱۶، ۲۸-۵.
- کیانی، م.، زارعیان، ح.، مومنی، س.، و اسمعیلی، م. (۱۳۹۹). *تدوین مدل اندازه‌گیری فضیلت سازمانی به‌عنوان یک مؤلفه اخلاقی*. *اخلاق در علوم و فناوری*، ۱۵، ۱۴۳-۱۵۰.
- مشتاکی، س. (۱۳۹۷). *فراتحلیل اثربخشی آموزش مهارت‌های زندگی بر رضایت زناشویی زوجین (ایران: ۲۰۱۷-۲۰۱۰)*. *مجله دستاوردهای روان‌شناختی*، ۴، ۱۲۸-۱۱۱.
- موسوی، س. ف.، و دهشیری، غ. (۱۳۹۸). *فضیلت در رابطه زناشویی: ساخت و اعتباریابی مقیاس فضیلت‌های زناشویی*. *فصلنامه علمی پژوهشی علوم روان‌شناختی*، ۱۸، ۸۹-۱۰۰.
- هومن، ح. ع. (۱۳۸۴). *کتاب مدل‌یابی معادلات ساختاری با استفاده از نرم‌افزار لیزرل*. تهران: انتشارات سمت.
- خجسته‌مهر، ر.، داتلی بیگی، م.، و عباس پور، ذ. (۱۳۹۷). *آزمون مدل مدارا با رویکرد اسلامی در بافت زندگی زناشویی*. *مجله روانشناسی خانواده*، ۵، ۷۰-۵۷.
- خجسته‌مهر، ر.، روشن‌روان، ن.، و عباس‌پور، ذ. (۱۳۹۵). *ارزیابی ویژگی‌های روان‌سنجی مقیاس‌های دیدگاه‌فهمی خود (SDPT) و دیدگاه‌فهمی همسر (ODPT)*. *مجله روانشناسی خانواده*، ۳، ۹۲-۸۱.
- خجسته‌مهر، ر.، عباس‌پور، ذ.، و دانیالی، ز. (۱۳۸۴). *نظریه‌ها و آزمون‌ها در روان‌شناسی خانواده و ازدواج*. تهران: انتشارات رشد.
- خجسته‌مهر، ر.، فرامرزی، س.، و رجبی، غ. (۱۳۹۱). *بررسی نقش ادراک انصاف بر کیفیت زناشویی*. *مطالعات روان‌شناختی*، ۱، ۵۰-۳۲.
- خجسته‌مهر، ر.، کرابی، ا.، و رجبی، غ. (۱۳۸۸). *بررسی یک مدل پیشنهادی برای پیشایندها و پیامدهای گذشت در ازدواج*. *پژوهش‌های نوین روان‌شناختی (روانشناسی دانشگاه تبریز)*، ۴، ۱۸۴-۱۵۵.
- خجسته‌مهر، ر.، کوچکی، ر.، و رجبی، غ. (۱۳۹۱). *نقش واسطه‌ای اسنادهای ارتباطی و راهبردهای حل تعارض غیرسازنده در رابطه بین سبک‌های دل‌بستگی و کیفیت زناشویی*. *مجله روانشناسی معاصر*، ۷، ۱۴-۳.
- رشید، س. (۱۳۹۵). *عوامل مؤثر بر رضایت زناشویی زنان متأهل بالای ۳۵ سال در منطقه ۲ تهران*. *کنگره ملی توانمندسازی جامعه در حوزه مشاوره، خانواده و تعلیم و تربیت اسلامی*، تهران.

REFERENCES

- Dixon, D. C. (2013). *Christian spirituality and marital health: A phenomenological study of long-term marriages*. A doctoral dissertation in counseling. Liberty University.
- Fawcett, B. E., Fawcett, D., Hawkins, J. A., & Yorgason, B. J. (2013). Measuring virtues in marital programs and marital therapy. *Journal of Contemporary Family Therapy*, 35, 516-529.
- Fawcett, E. B., Fawcett, D., Hawkins, A. J., & Yorgason, J. B. (2013). Measuring virtues in marital education programs and marital therapy. *Contemp fam ther*, 35, 516-529.
- Fowers B. J. (2005). *Virtue and Psychology: Pursuing Excellence in Ordinary Practices*. Washington, DC: APA Press.
- Fowers, B. J. (2001). *Beyond the myth of marital happiness*. San Francisco, CA: Jossey-Bass Inc.
- Fowers, B. J., Carroll, J. S., Leonhardt, N. D., Cokelet, B. (2021). The Emerging Science of Virtue. *Perspect Psychol Sci*, 16, 118-147.
- Hawkins, A. J., Fowers, B. J., Carroll, J. S., & Yang, C. (2007). Conceptualizing and measuring marital virtues. In S. L. Hofferth & L. M. Casper (Eds.), *Handbook of measurement issues in family research*. 67-83. Mahwah, NJ: Lawrence Erlbaum Associates.
- Khajasteh Mehr, r., Kavand, m., & Soudani, m. (2017). The interaction between sacrificing behaviors and equity perception: how does it

- contribute to marital intimacy? *international journal of Psychology (IPA)*, 11, 175-195.
- Kline, R. B. (2011). *Principles and Practice of Structural Equation Modeling*. 3rd ed. New York: The Guilford Press.
- Schwartz, Sh. H., & Boehnke, K. (2004). Evaluating the structure of human values with confirmatory factor analysis. *Journal of Research in Personality*, 38, 230-255.
- Schworer, L. D. (2003). *Textbook of family and couples therapy: Clinical applications*. Washington: American Psychiatric Publishing, Inc.
- Seligman, M. E. P., & Csikszentmihalyi, M. (2000). Positive Psychology: An Introduction. *American Psychologist*, 55, 5-14.
- Taylor, C. (1989). *Sources of the Self*. Cambridge, MA: Harvard University Press.
- Vazhappilly, J. J., & Reyes, M. E. (2017). Efficacy of Emotion-Focused Couples Communication Program for enhancing couples' communication and marital satisfaction among distressed partners (Indian couples). *Journal of Contemporary Psychotherapy*, 48, 79-88.
- Veldorale-Brogan, A., Bradford, K., & Vail, A. (2010). Marital virtues and their relationship to individual functioning, communication, and relationship adjustment. *Journal of Marital and Family Therapy*, 5, 281-293.
- Zare Shahabadi, A., & Montazeri, M. (2019). A survey of factors related to marital satisfaction among married women in Taft city, Iran. *SBRH*, 3, 309-321.

COPYRIGHTS



©2021 by the authors. Licensee Family Psychology Association of Iran (FPAI). This article is an open access article distributed under the terms and conditions of the Creative Commons Attribution 4.0 International (CC BY 4.0) (<https://creativecommons.org/licenses/by/4.0/>)